

Techniczna specyfikacja
smartroll™ 32-1

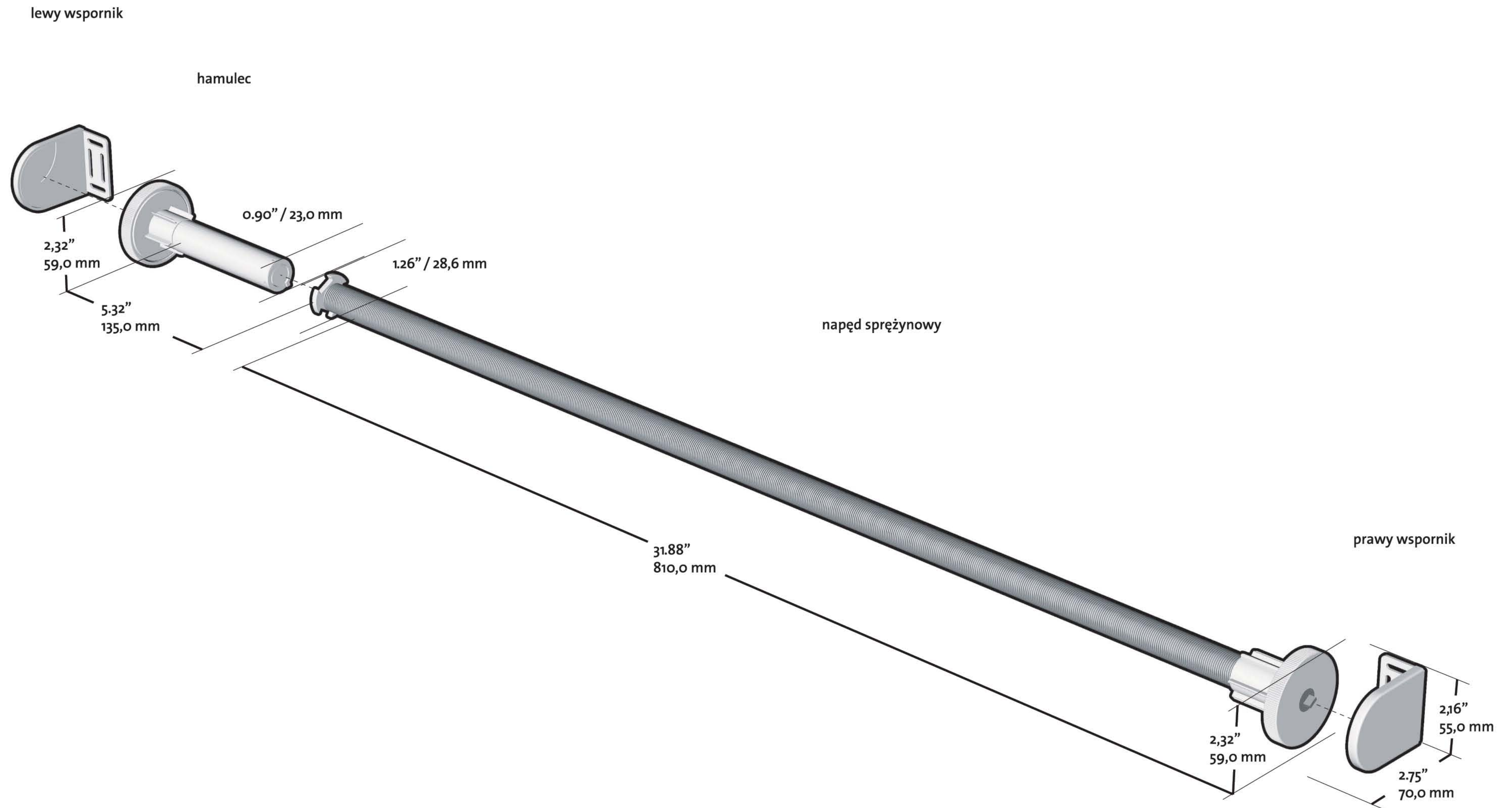

Dane szczegółowe części mechanizmu



Techniczna specyfikacja smartroll™ 32-1
Średnice i profile rurki

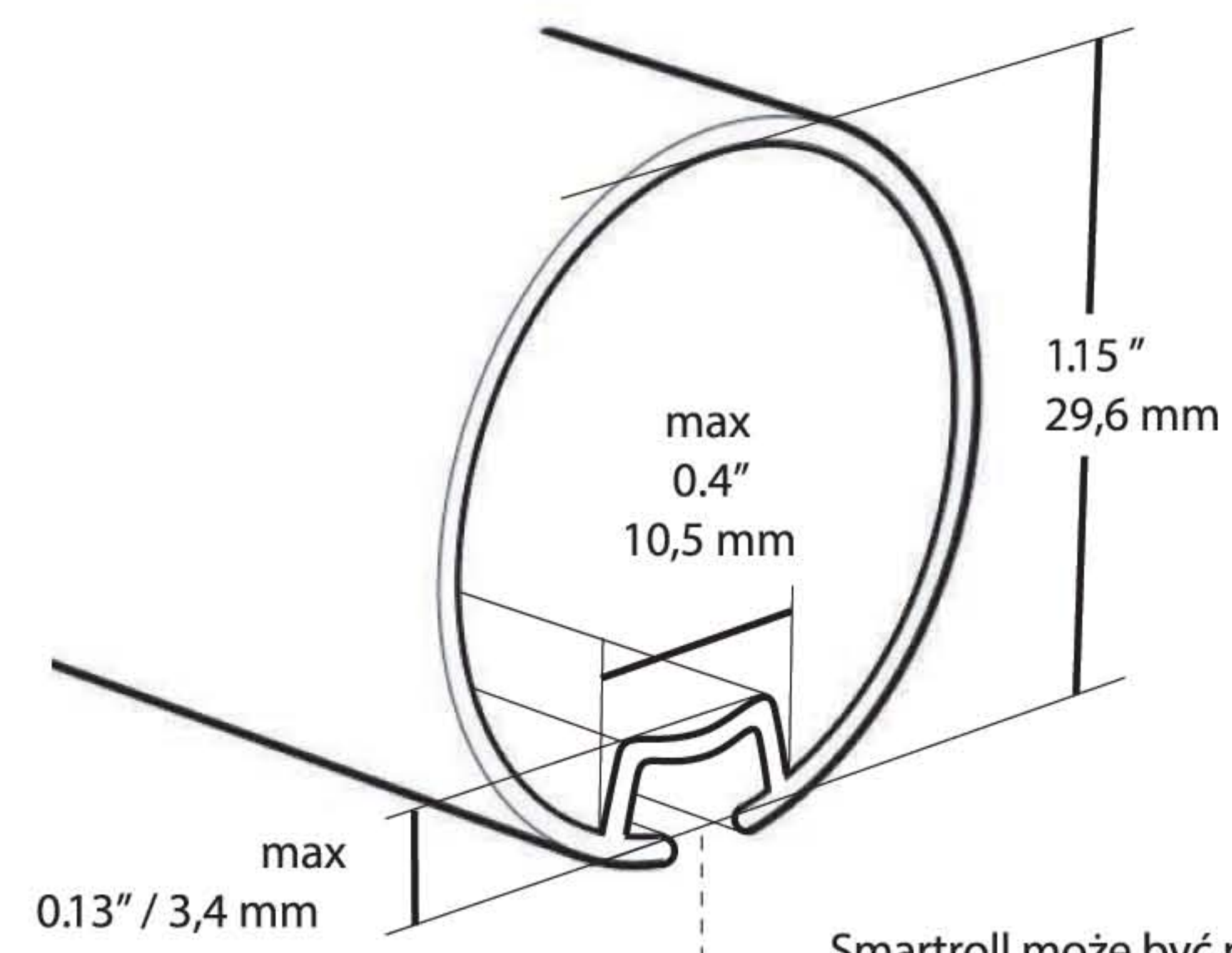
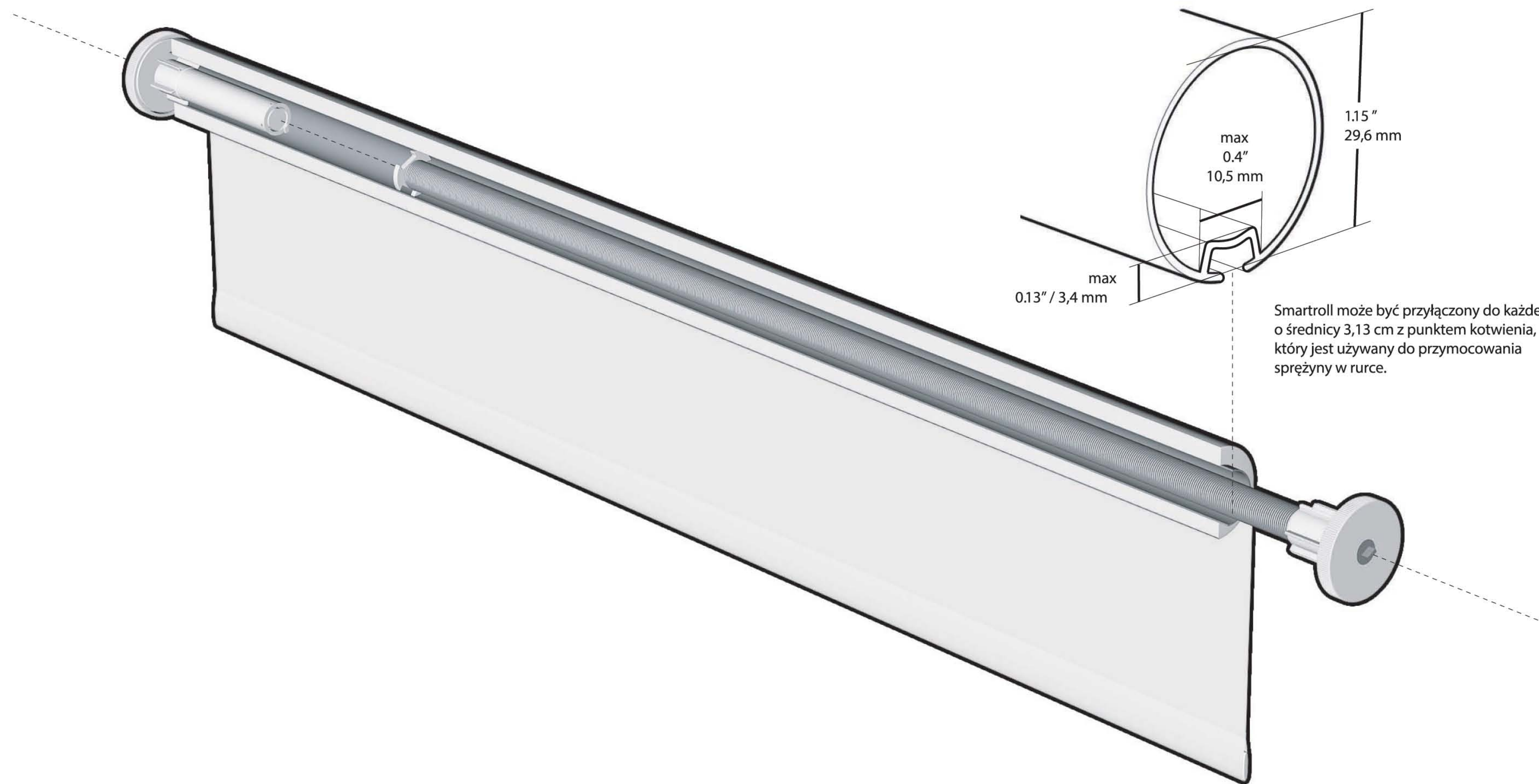

Smartroll może być przyłączony do każdej rurki o średnicy 3,13 cm z punktem kotwienia, który jest używany do przymocowania sprężyny w rurce.

Techniczna specyfikacja smartroll™ 32-1

Maksymalny ciężar i rozmiar materiału

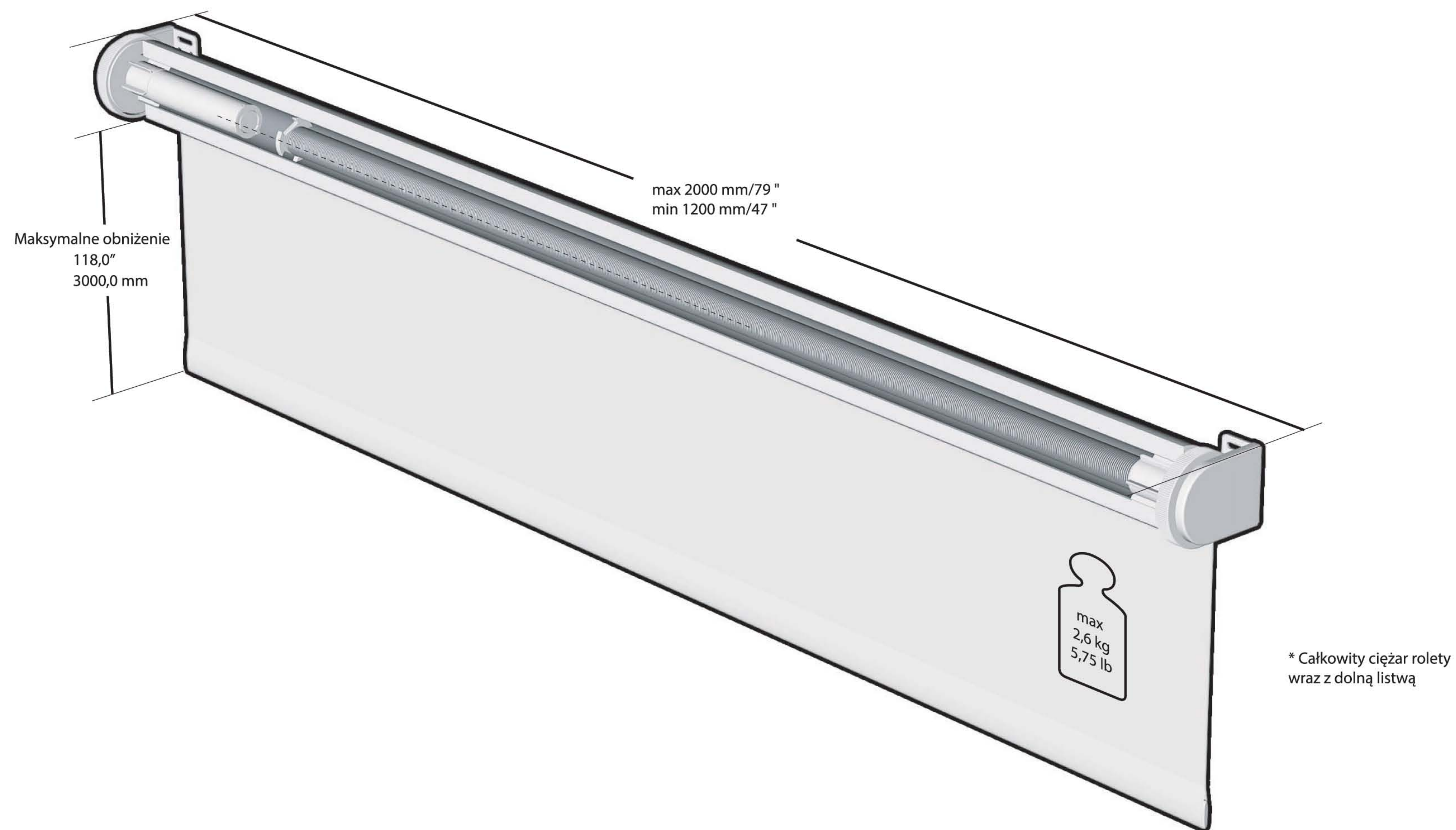

Techniczna specyfikacja smartroll™ 32-1

Maksymalna liczba obrotów

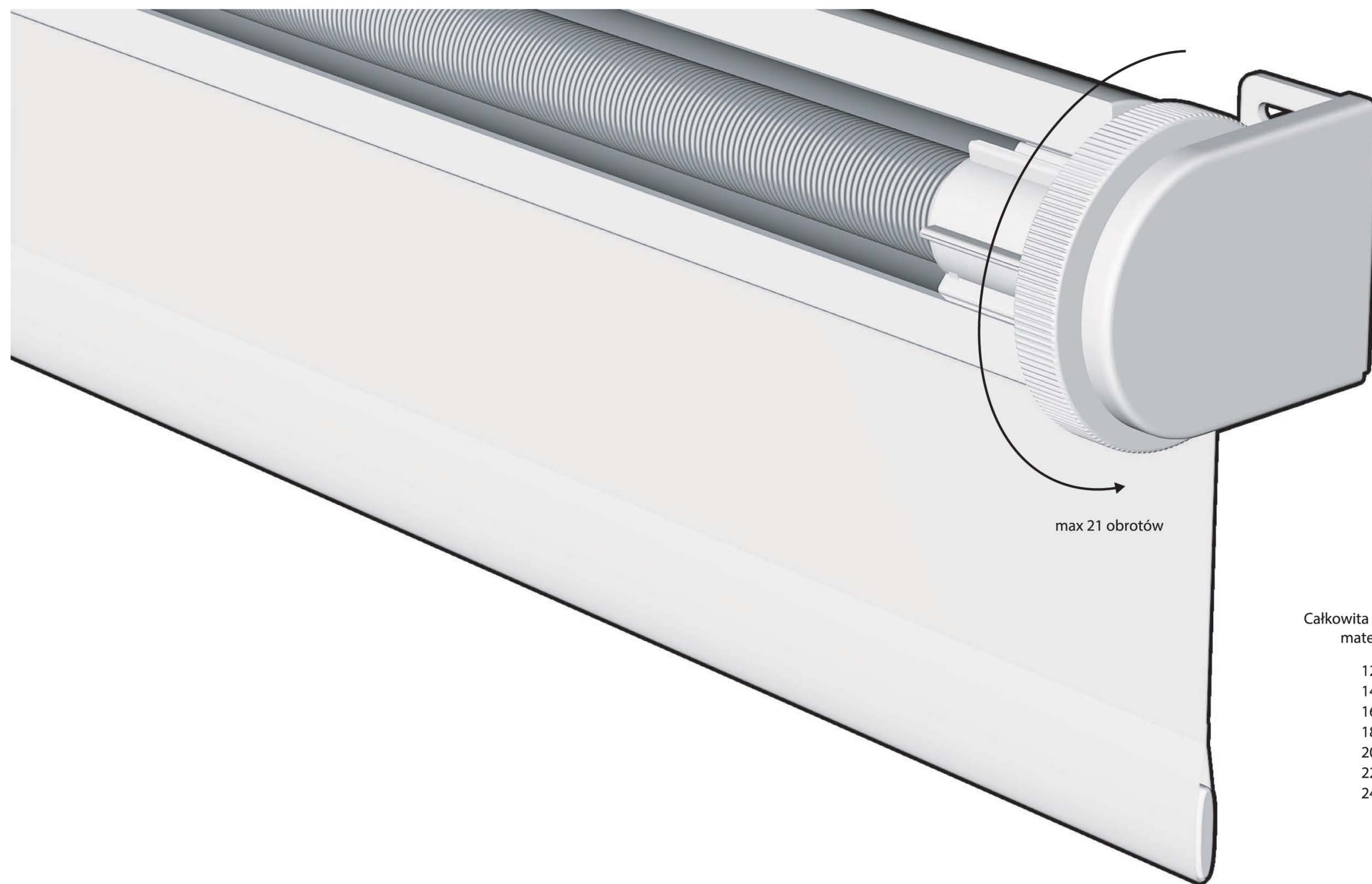

Całkowita szerokość materiału	Zalecana liczba obrotów
120	12
140	13
160	14
180	15
200	16
220	17
240	18